

男子シングルス (1)

2008年度 国体北信予選

7月12日・13日

南長野運動公園テニスコート

1	伊藤 大地 (東部中)	伊藤	80	山崎	山崎 冬貴 (飯山南)	32
2	関 康貴 (日大)	関	85	山崎 wo	横田 隼一 (松代)	33
3	関 貴公 (中野西)	伊藤	86	山崎 83	小林 佳文 (長野東)	34
4	藤牧 祥平 (長野西)	藤牧	86	山崎 wo	宮澤 光 (高専)	35
5	西山 純 (高専)	宮崎	86	山崎 83	山越 健正 (篠ノ井)	36
6	宮崎 大輔 (中野)	宮崎	83	興津	b y e	37
7	渡辺 由祐 (立志館)	伊藤	80	興津 84	興津 健太郎 (中野西)	38
8	内田 光 (屋代)	内田	81	興津 wo	清水 雄樹 (日大)	39
9	大田 雄大 (松代)	内田	84	山崎 84	片桐 亮 (中野西)	40
10	熱見 稜 (吉田)	熱見	81	片桐 wo	酒井 匠 (屋代)	41
11	武田 修作 (須坂)	内田	86	片桐 81	肥後 光暁 (長野)	42
12	中川 聡太 (須坂東)	池上	85	肥後 wo	池田 直史 (長野西)	43
13	池上 慶太郎 (長野)	池上	86	片桐 86	西原 将矢 (須坂)	44
14	竹内 将 (立志館)	宮澤	wo	渡邊	鈴木 崇浩 (長野工)	45
15	宮澤 健太 (篠ノ井)	伊藤	83	渡邊 81	渡邊 圭亮 (吉田)	47
16	平林 祥 (松代)	平林	80	渡邊 wo	岩銅 尚人 (長野東)	48
17	達家 将之 (須坂)	平林	80	岩銅	宮津 淳史 (屋代)	49
18	西澤 和輝 (更農)	西澤	81	岩銅 82	綿田 健太 (篠ノ井)	50
19	原山 幸輝 (篠ノ井)	平林	98(2)	綿田 81	綿田 俊 (長野西)	51
20	横田 雅士 (立志館)	橋本	82	岩銅 86	下田 山崎 寛史 (高専)	52
21	橋本 稜 (長野東)	橋本	83	岩銅 wo	下田 真宙 (中野西)	53
22	山浦 颯 (中野西)	山浦	84	小林	木内 健太郎 (日大)	54
23	村越 弘基 (長野工)	玉井	85	小林 83	小林 隼人 (松代)	55
24	若林 友弥 (須坂)	若林	83	小林 wo	永井 伸弥 (吉田)	56
25	宮下 大輝 (屋代)	佐藤	81	永井	松浦 翔太 (篠ノ井)	57
26	青木 達郎 (日大)	佐藤	83	永井 80	常田 惇史 (北部)	58
27	佐藤 駿一 (長野)	玉井	80	永井 wo	鈴木 将仁 (更農)	59
28	山野井 智史 (長野西)	山崎	80	池田	山口 岳 (須坂)	60
29	山崎 剛史 (須園)	玉井	82	池田 82	篠原 綾太 (須坂東)	61
30	大春 大地 (吉田)	玉井	83	池田 wo	池田 晃一 (屋代中)	62
31	玉井 雄大 (篠ノ井)	池田	83	池田 80		

男子シングルス (2)

2008年度 国体北信予選

7月12日・13日

南長野運動公園テニスコート

63	富澤 慎太郎	(中野西)	富澤	80	荒川	荒川 竜次	(長野西)	94
64	永井 和也	(長野西)	北山	80	荒川	宮崎 翔太郎	(松代)	95
65	北山 直樹	(屋代)	富澤	82	荒川	宮入 光	(日大)	96
66	小林 淳	(高専)	関谷	81	荒川	古幡 大喜	(立志館)	97
67	関谷 武司	(須坂東)	関谷	82	荒川	佐野 理人	(長野東)	98
68	大日方 祐太	(更農)	原	80	竹前	碓井 裕太	(篠ノ井)	99
69	原 亮輔	(日大)	富澤	82	竹前	鈴木 貴登	(吉田)	100
70	清水 陽平	(須坂)	清水	81	竹前	竹前 康平	(須坂)	101
71	豊田 竜也	(吉田)	清水	80	荒川	伊藤 健太	(中野西)	102
72	青木 涼	(立志館)	松田	wo	伊藤	角田 裕暉	(長野東)	103
73	松田 拓巳	(長野東)	清水	81	伊藤	酒井 一樹	(須園)	104
74	山田 岳穂	(篠ノ井)	山田	wo	伊藤	小林 真之	(須坂)	105
75	岡沢 仁也	(松代)	小池	82	伊藤	戸谷 優介	(長野)	106
76	原 圭佑	(屋代)	小池	81	中村	斎藤 隆文	(屋代)	107
77	小池 竜太郎	(須園)	木南	82	中村	臼井 亮太	(篠ノ井)	108
78	小出 姿	(飯山)	高野	82	中村	中村 勇作	(高専)	109
79	宮川 大輔	(中野西)	小出	82	田中	田中 輝	(立志館)	110
80	西村 健	(篠ノ井)	小池	98 (11)	田中	飯塚 貴晶	(須坂東)	111
81	小池 晴彦	(須坂)	児玉	83	丸山	倉石 和彰	(篠ノ井)	112
82	古越 浩章	(長野東)	児玉	ret	丸山	丸山 諒人	(吉田)	113
83	菅沼 駿	(松代)	児玉	81	馬場	馬場 一樹	(長野西)	114
84	角田 風己	(長野)	児玉	85	馬場	西沢 雄斗	(日大)	115
85	児玉 康平	(長野西)	木南	82	鹿田	出川 駿	(須坂)	116
86	青木 拓也	(長野工)	矢野	82	鹿田	鹿田 直樹	(長野工)	117
87	矢野 彰	(中野西)	小野澤	85	春日山	春日山 健太	(長野東)	118
88	大日方 壮幹	(屋代)	小野澤	80	春日山	市村 彬光	(中野西)	119
89	小野澤 経太	(北部)	木南	80	宮本	宮尾 茂	(屋代)	120
90	根岸 弘行	(吉田)	関谷	wo	宮本	宮本 寿紀	(松代)	121
91	関谷 晃	(須坂東)	木南	83	永井	青木 健人	(更農)	122
92	中澤 真仁	(篠ノ井)	木南	80	永井	永井 一輝	(長野工)	123
93	木南 拓也	(日大)	高野	81	高野	高野 凌	(日大中)	124

女子シングルス (1)

2008年度 国体北信予選 7月12日・13日

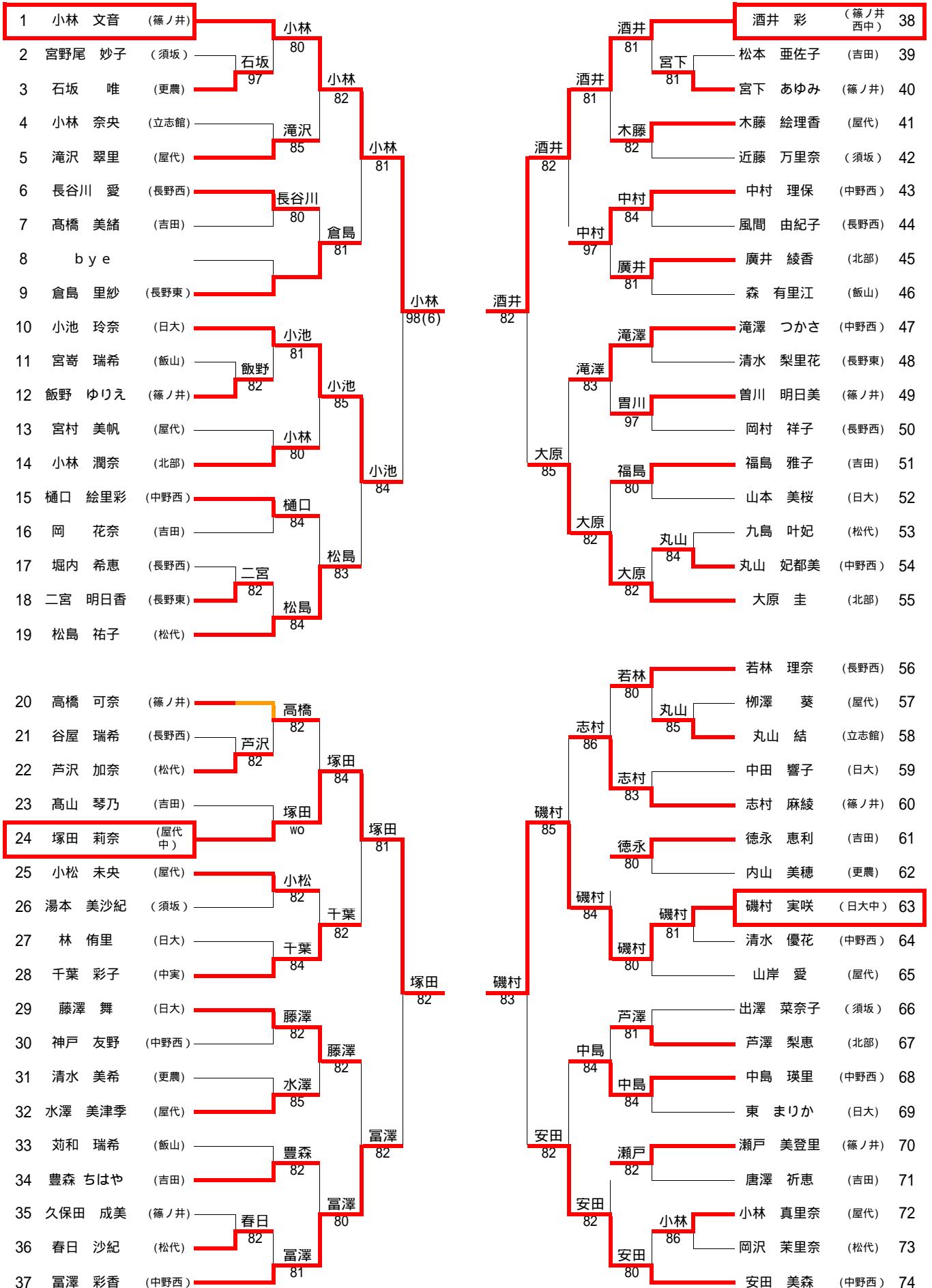

男子シングルス (4)

2008年度 国体北信予選 7月12日・13日

南長野運動公園テニスコート

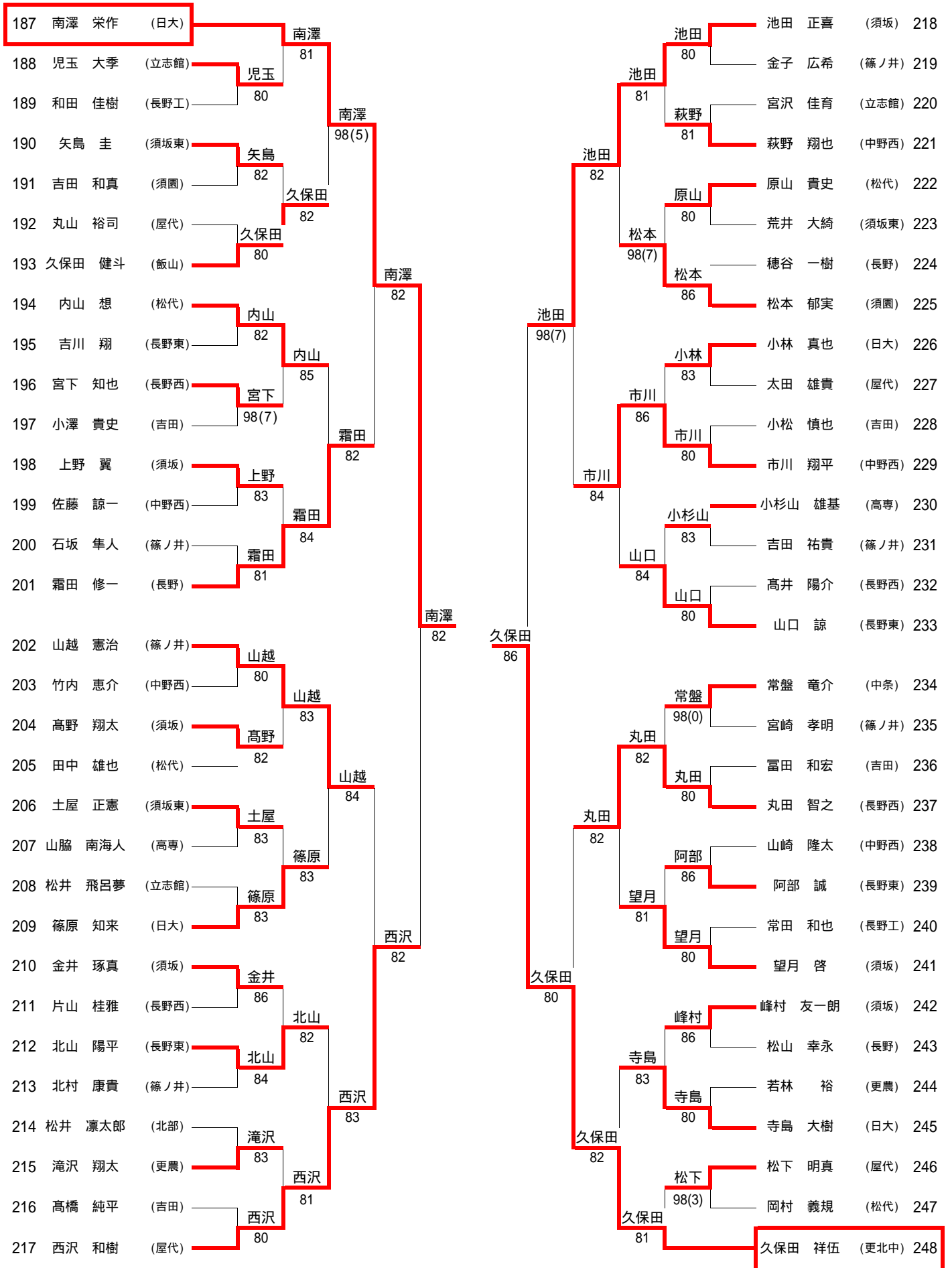

男子シングルス (3)

2008年度 国体北信予選 7月12日・13日

南長野運動公園テニスコート

