

【男子シングルス】A～D 2014秋季大会A級北信地区予選

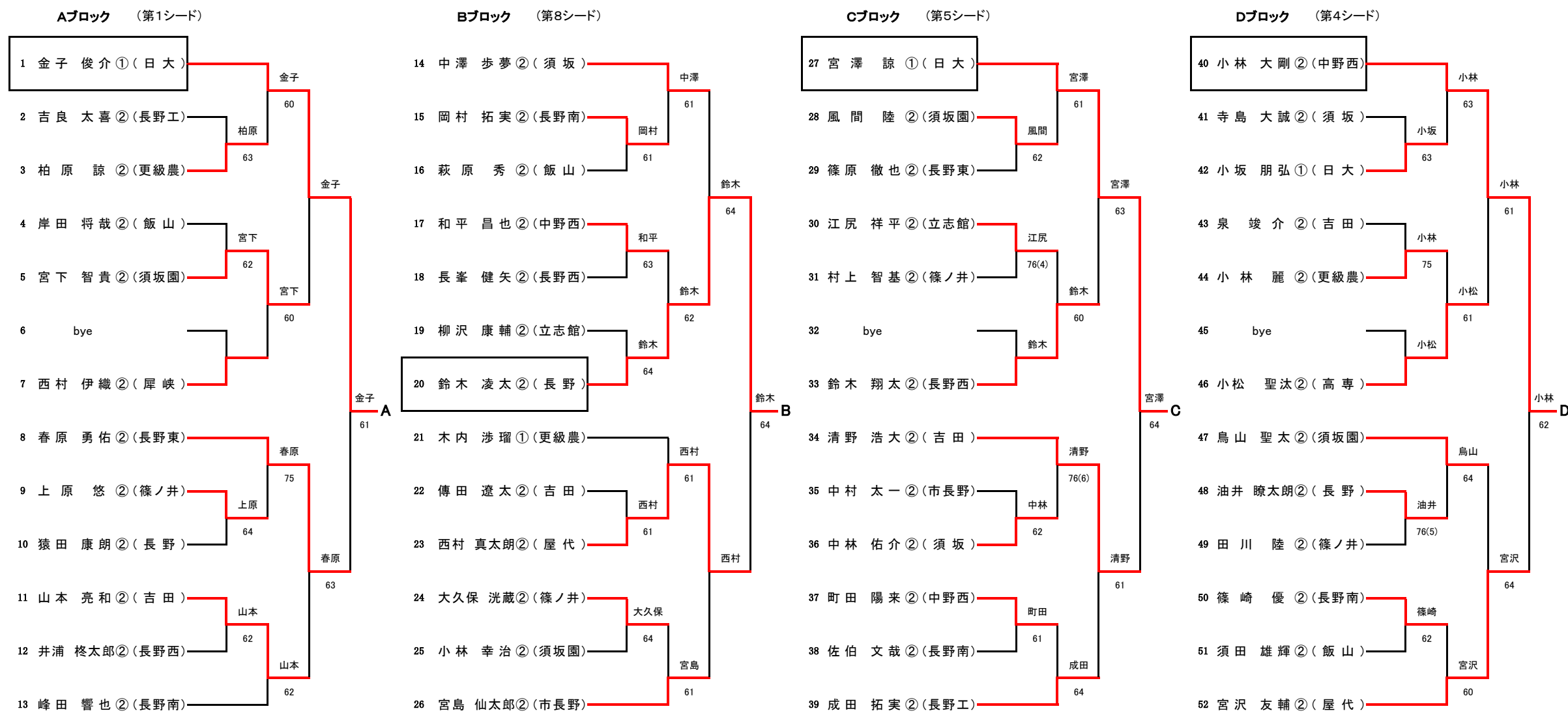

※県大会ストレートイン選手
(長野県ジュニアシード基準ポイント 上位9名)

- 土屋 俊介②(須坂)
- 仙道 直樹①(長西通)
- 武石 柊平①(市長野)
- 山岸 大悟②(須坂)
- 山邊 璃久①(屋代)
- 木下 昂也①(長野)
- 北澤 佑樹①(屋代)
- 北村 広充②(日大)
- 宮澤 和彦②(日大)

各ブロック優勝者と、各ブロック二位による
代表決定戦三位までが県大会出場

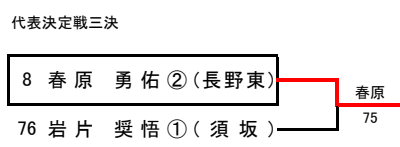
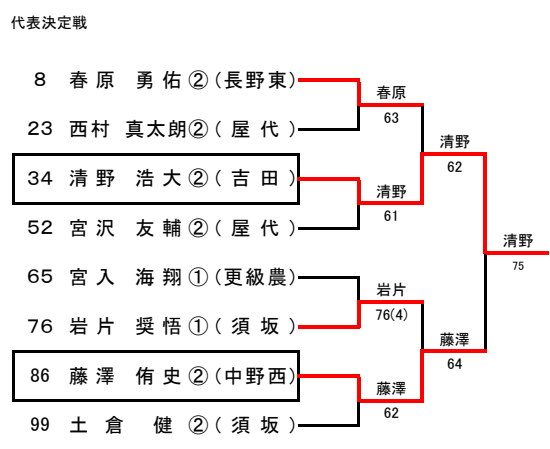

【男子シングルス】E~H

Eブロック (第3シード)

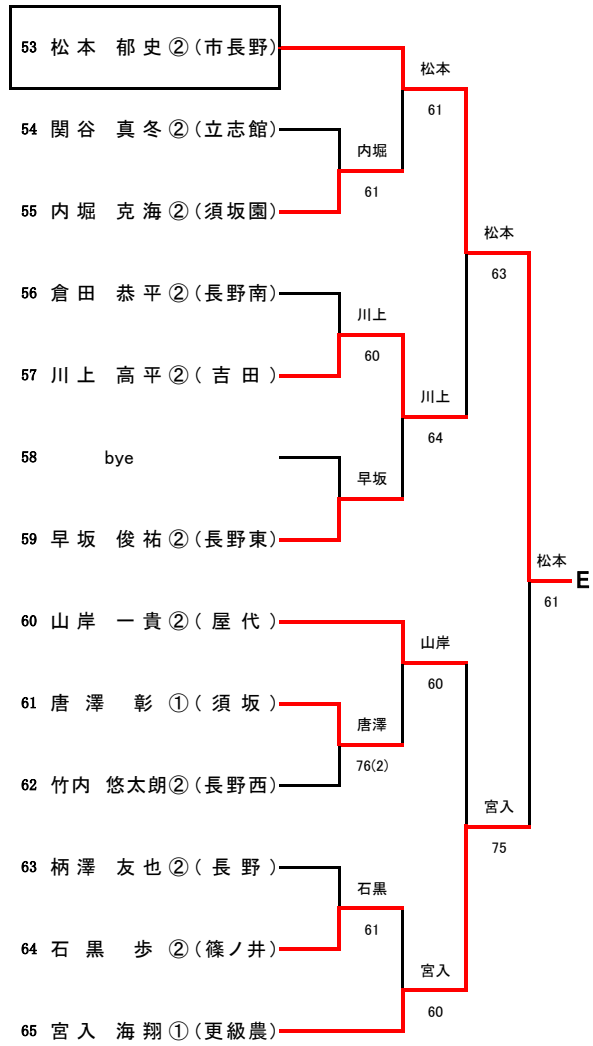

Fブロック (第6シード)

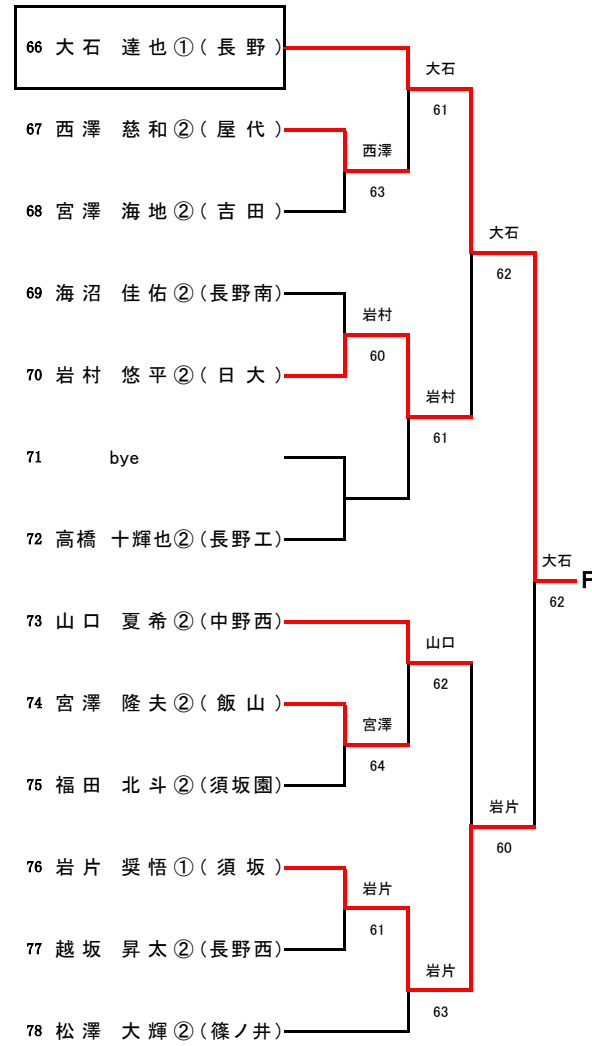

Gブロック (第7シード)

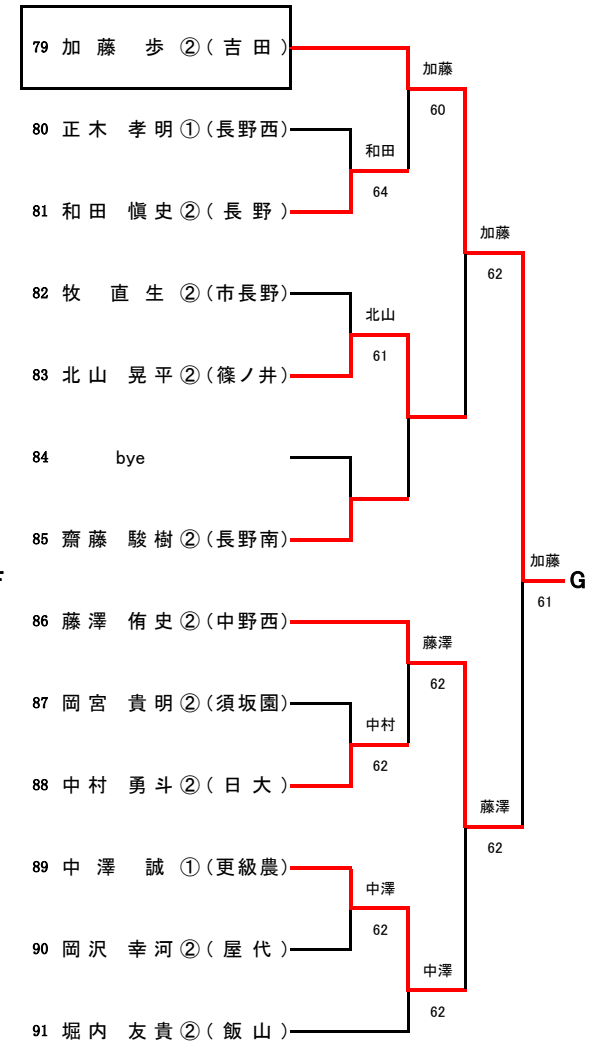

Hブロック (第2シード)

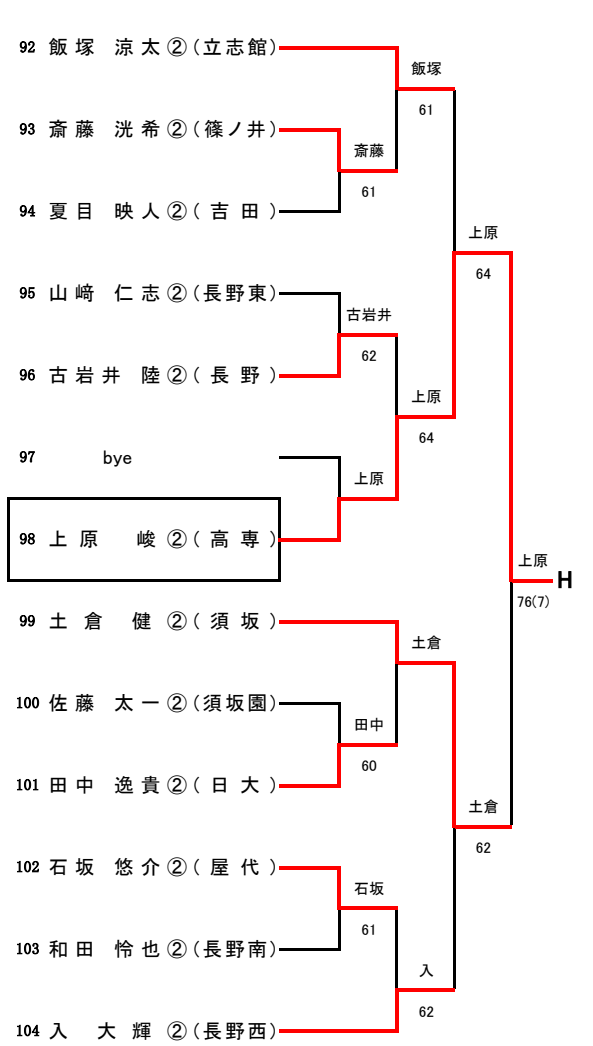

【女子シングルス】A~D 2014秋季大会A級北信地区予選

Aブロック (第1シード)

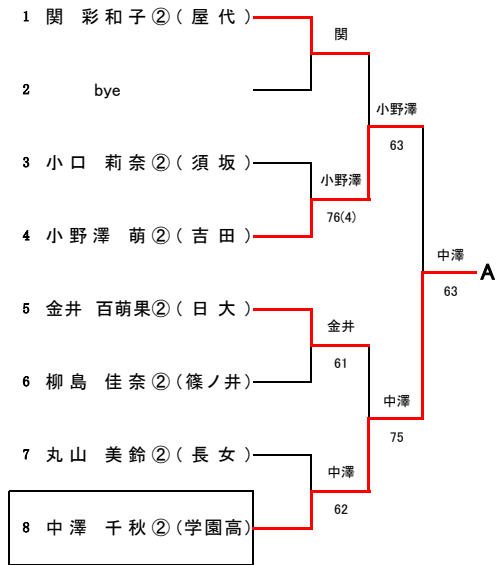

Bブロック (第8シード)

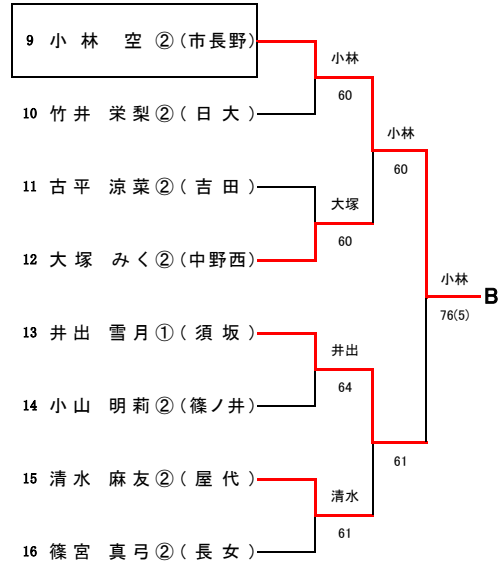

Cブロック (第5シード)

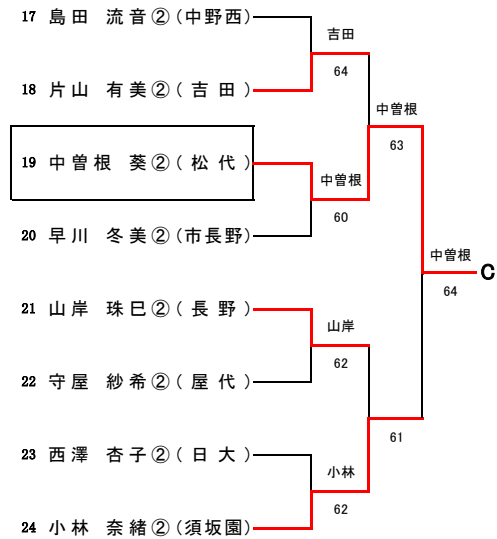

Dブロック (第4シード)

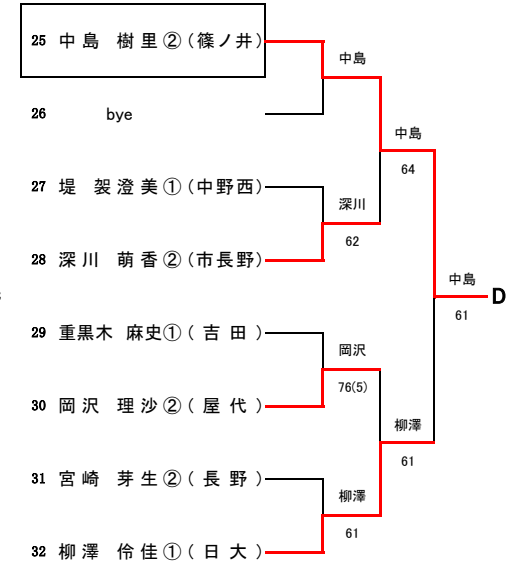

※県大会ストレートイン選手
(長野県ジュニアシード基準ポイント 上位9名)

- 中村 礼②(須坂)
- 加藤 真帆②(須坂)
- 丸山 紗也加①(須坂)
- 渋沢 百香②(須坂)
- 早野 朱音②(須坂)
- 丸山 日菜子①(中野西)
- 西条 菜那子②(日大)
- 山本 梨乃②(高専)
- 小池 千鶴②(篠ノ井)

各ブロック優勝者と、各ブロック二位による
代表決定戦三位までが県大会出場

代表決定戦

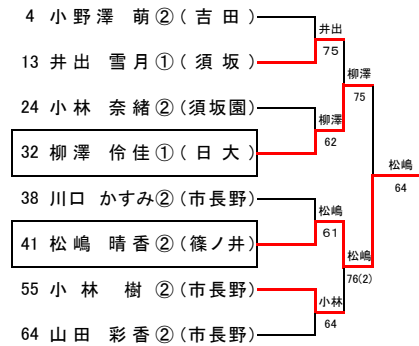

代表決定戦三決

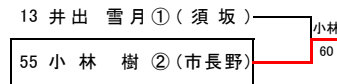

【女子シングルス】 E~H

Eブロック (第3シード)

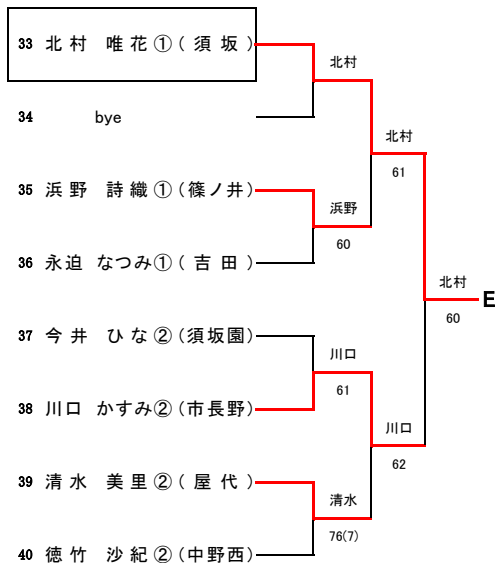

Fブロック (第6シード)

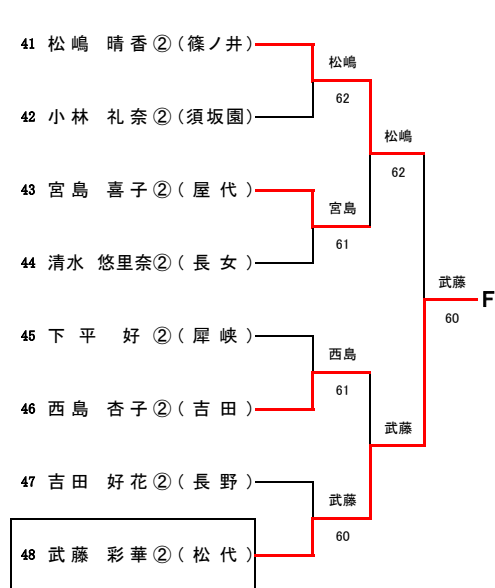

Gブロック (第7シード)

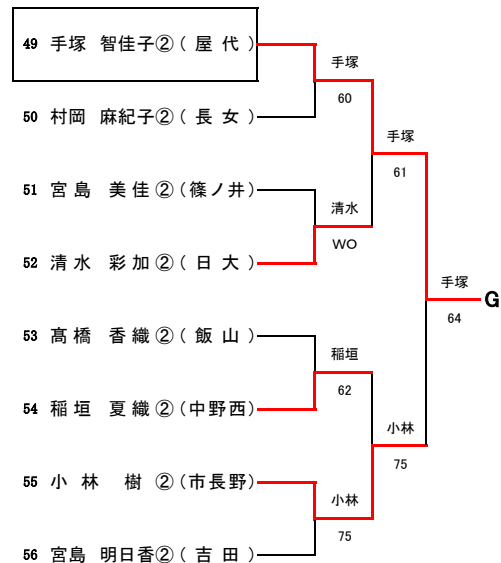

Hブロック (第2シード)

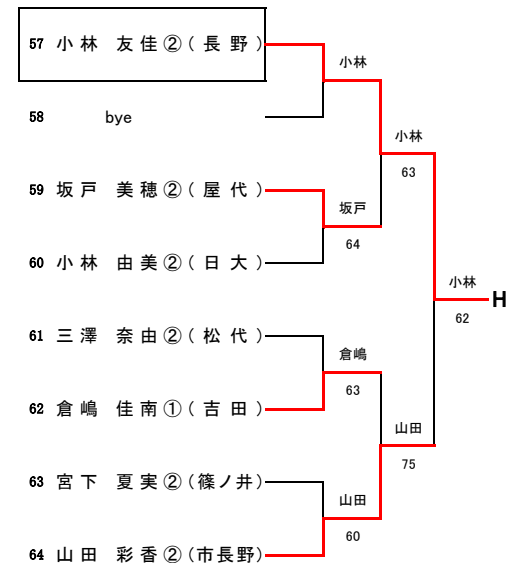

【男子ダブルス】 2014秋季大会A級北信地区予選

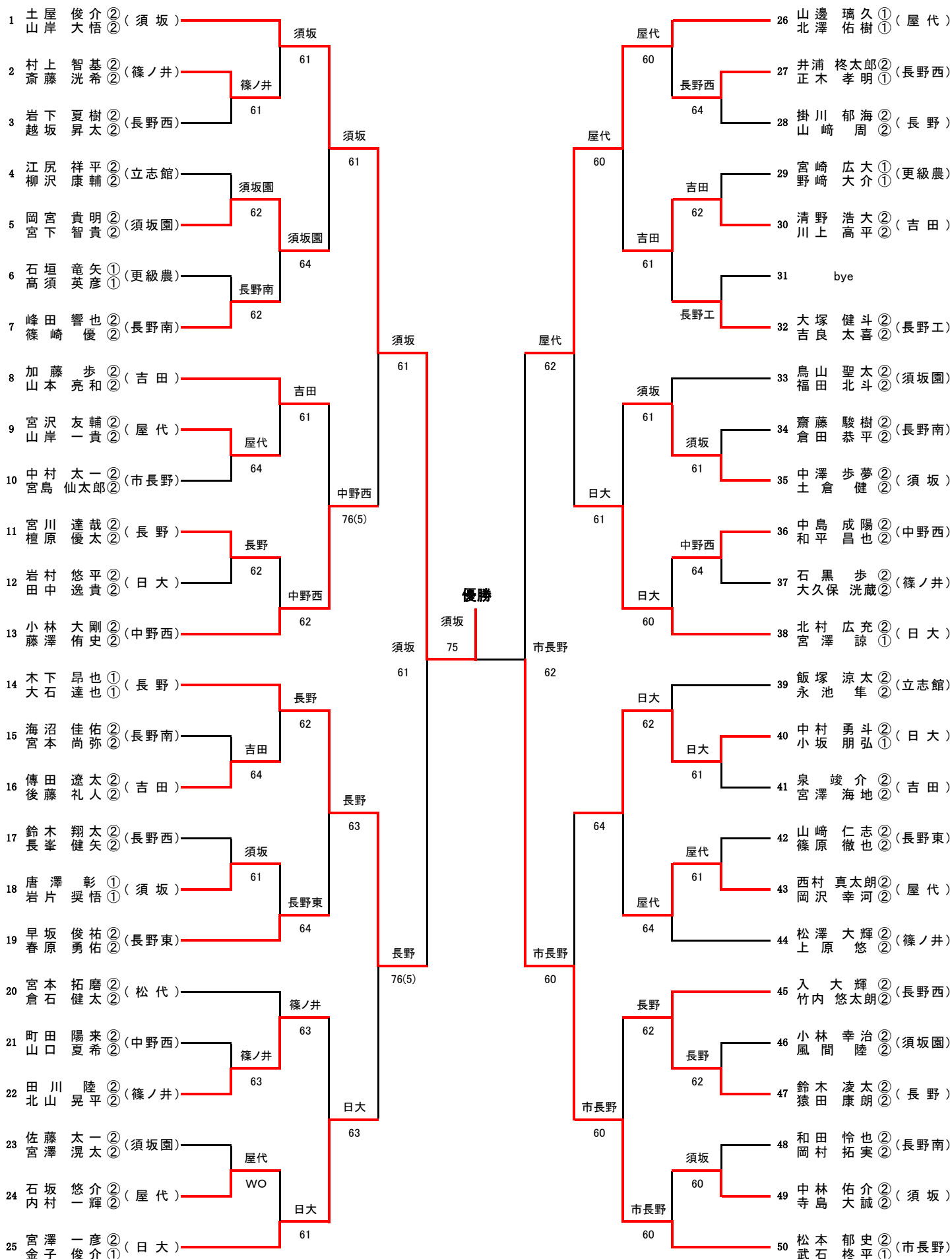

※県大会ストレートインなし

3位決定戦

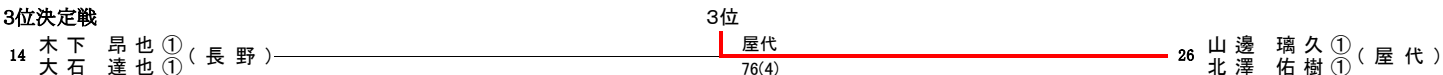

5~8位決定戦

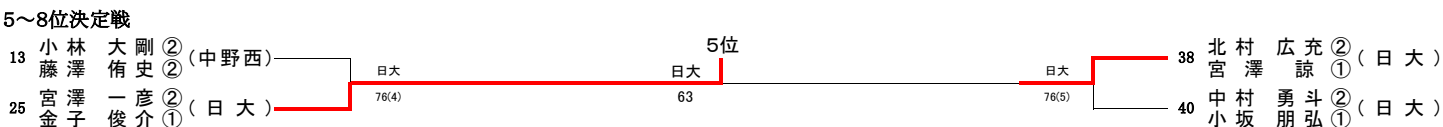

7位決定戦

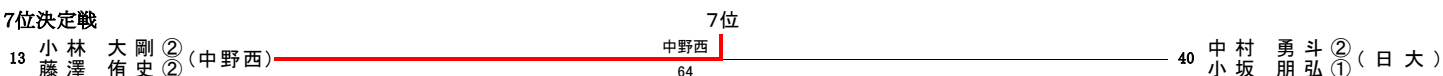

【女子ダブルス】 2014秋季大会A級北信地区予選

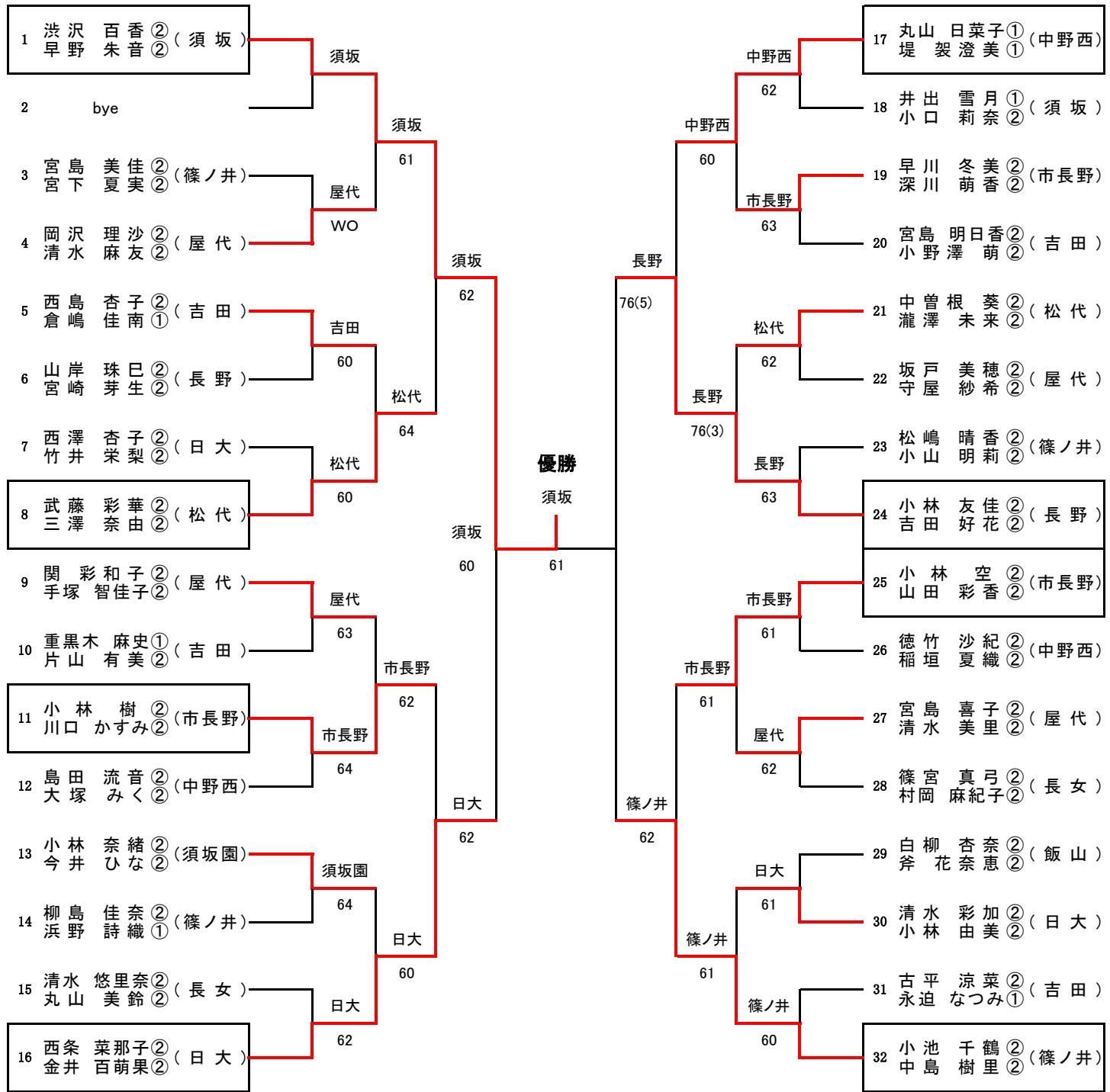

3位決定戦

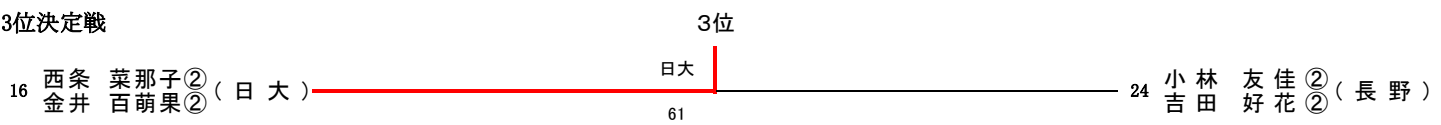

5~8位決定戦

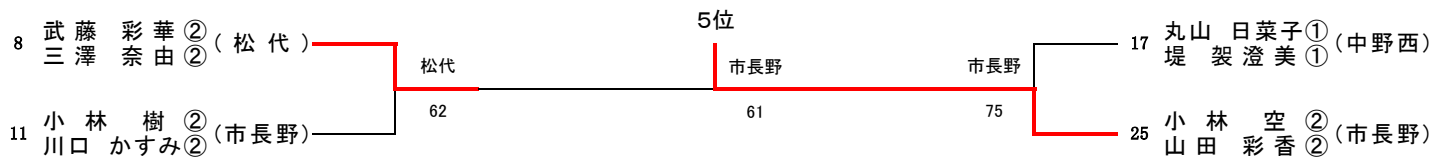

7位決定戦

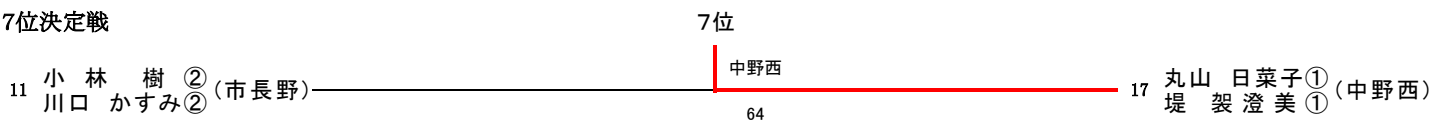

※県大会ストレートイン選手(長野県ジュニアシード基準ポイント ペアのシングルポイントの合計上位2組)
中村 礼① 加藤 真帆①(須坂)、 丸山 紗也加① 北村 唯花①(須坂)

B級男子シングルス (1)

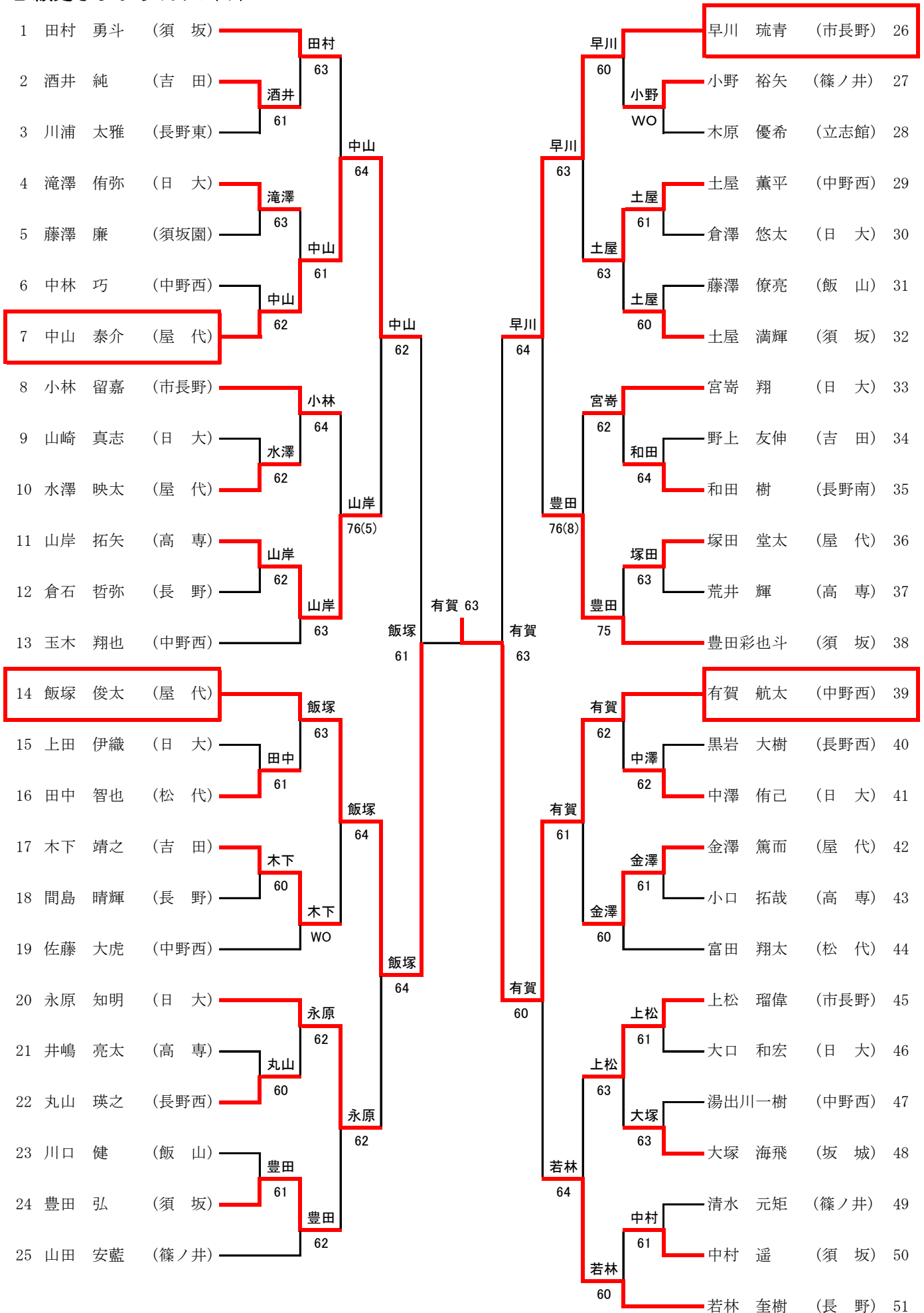

B級男子シングルス (2)

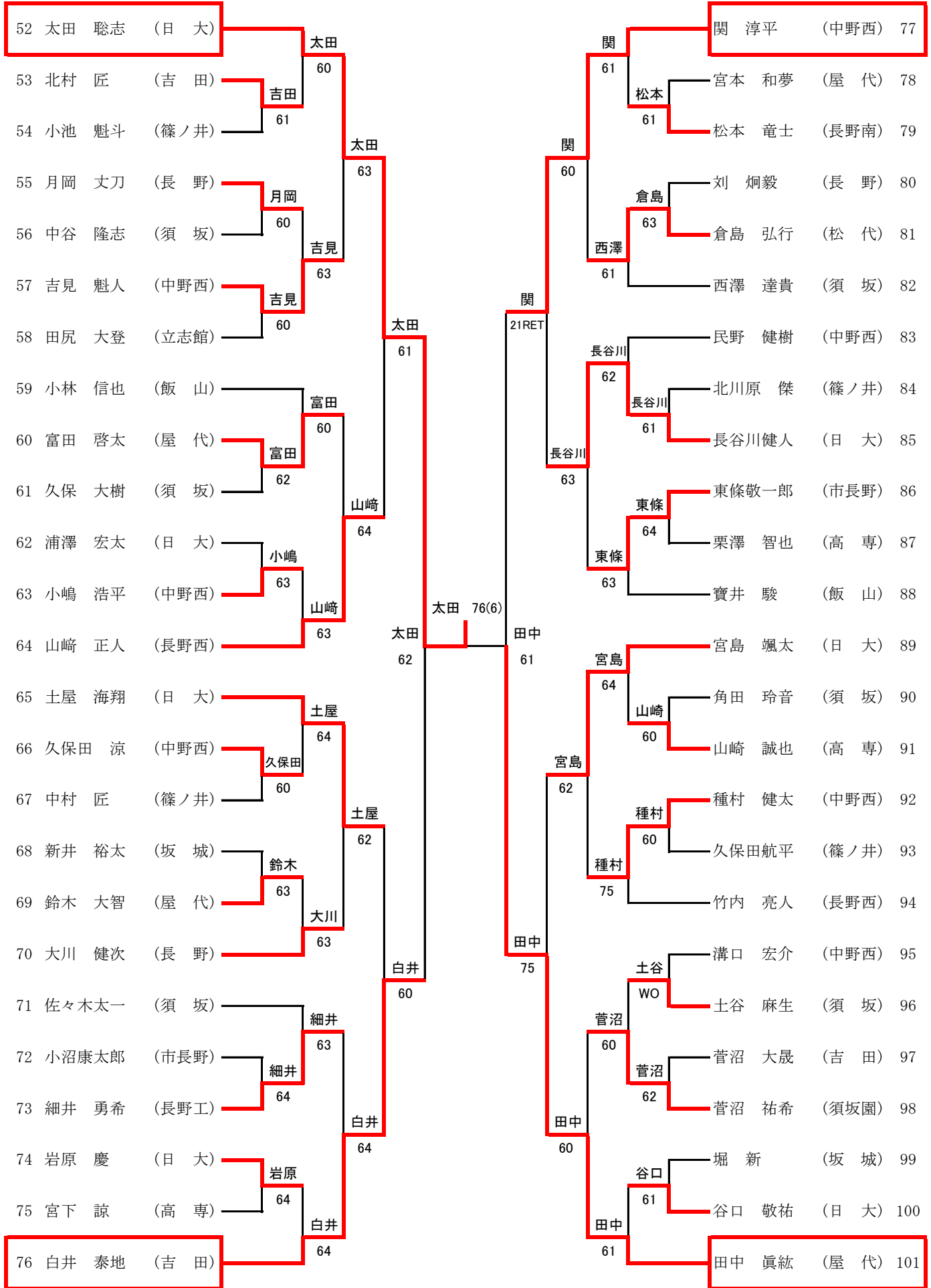

決勝戦

優勝

太田 61

39 有賀 航太 (中野西) ----- 太田 聡志 (日 大) 52

3位決定戦

3位

田中 61

14 飯塚 俊太 (屋 代) ----- 田中 真紘 (屋 代) 101

5位決定戦

5位

関 75

7 中山 泰介 (屋 代) ----- 中山 60 ----- 関 63 ----- 白井 泰地 (吉 田) 76

26 早川 琉青 (市長野) ----- 関 63 ----- 関 淳平 (中野西) 77

7位決定戦

7位

白井 64

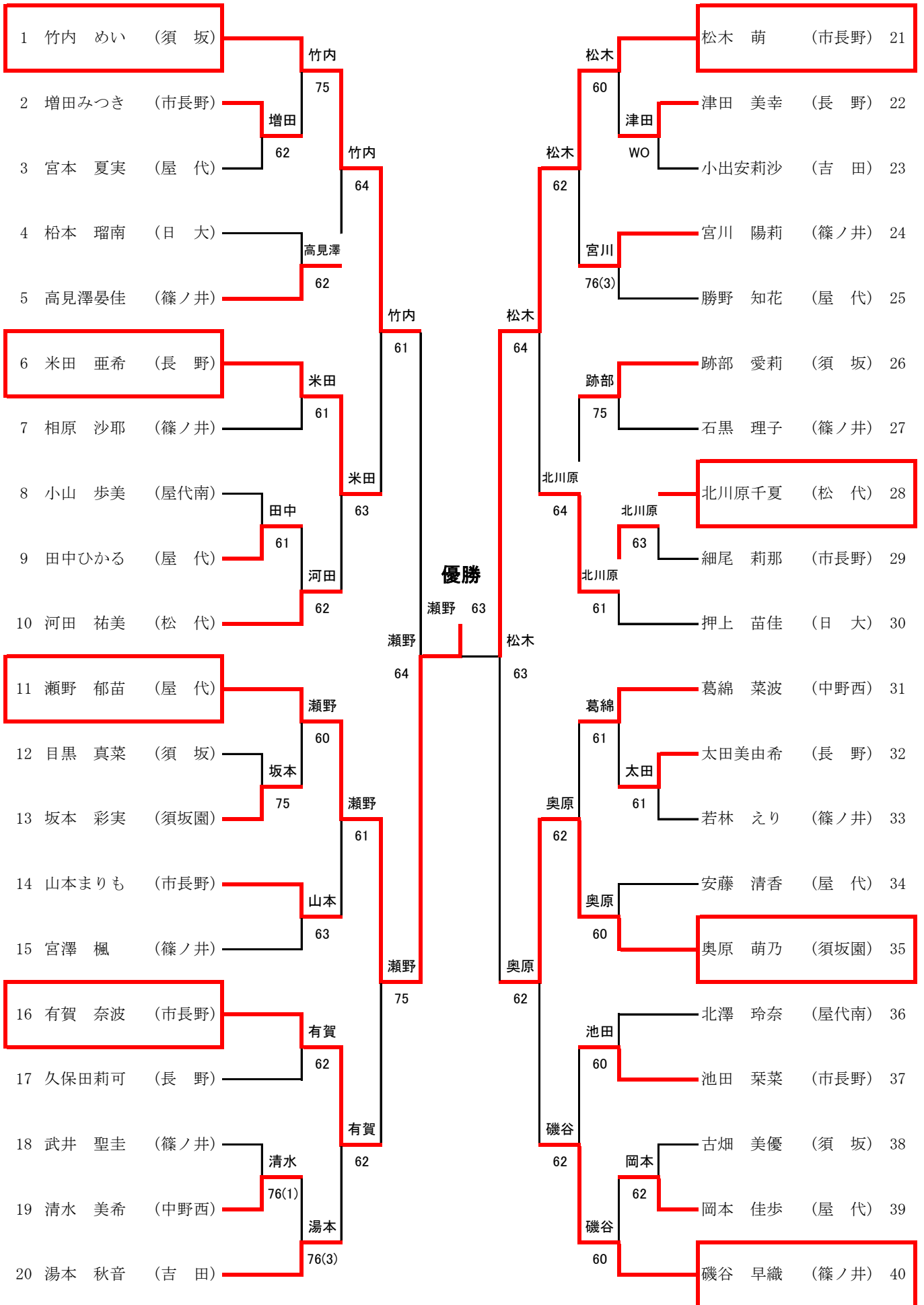

26 早川 琉青 (市長野) ----- 白井 泰地 (吉 田) 76

B級女子シングルス







3位決定戦

3位

1 竹内 めい (須坂)  竹内 61  奥原 萌乃 (須坂園) 35



5位決定戦

5位

6 米田 亜希 (長野)  有賀  北川原 62  北川原千夏 (松代) 28
16 有賀 奈波 (市長野)  有賀 61  北川原 60  磯谷 早織 (篠ノ井) 40

7位決定戦

7位

6 米田 亜希 (長野)  米田 75  磯谷 早織 (篠ノ井) 40

B級男子ダブルス

1	田村 勇斗 土屋 満輝	(須坂)	長野西	63	中野西	61	日大	61	太田 聡志 宮島 颯太	(日大)	22
2	土谷 麻生 大口 和宏	(須坂・日大)	長野西	61	中野西	61	日大	61	吉見 魁人 久保田 涼	(中野西)	23
3	黒岩 大樹 丸山 瑛之	(長野西)	中野西	61	中野西	61	日大	61	田尻 大登 水澤 映太	(立志館・屋代)	24
4	金澤 篤而 塚田 堂太	(屋代)	中野西	60	中野西	64	吉田	63	大川 健次 間島 晴輝	(長野)	25
5	土屋 薫平 種村 健太	(中野西)	中野西	60	中野西	64	吉田	63	大淵 誠 清水 雄貴	(更農)	26
6	宮寄 翔 永原 知明	(日大)	日大	60	中野西	64	吉田	63	佐藤 大虎 溝口 宏介	(中野西)	27
7	北村 匠 野上 友伸	(吉田)	長野	63	中野西	64	吉田	63	上松 瑠偉 小沼康太郎	(市長野)	28
8	刘 炯毅 倉石 哲弥	(長野)	日大	62	中野西	64	吉田	63	西澤 達貴 佐々木太一	(須坂)	29
9	中村 良輝 酒井 心	(更農)	中野西	60	中野西	64	吉田	63	小野 裕矢 清水 元矩	(篠ノ井)	30
10	小嶋 浩平 湯出川一樹	(中野西)	篠ノ井	62	中野西	64	吉田	63	谷口 敬祐 倉澤 悠太	(日大)	31
11	山田 安藍 中村 匠	(篠ノ井)	中野西	62	中野西	64	吉田	63	白井 泰地 木下 靖之	(吉田)	32
12	小林 留嘉 早川 琉青	(市長野)	市長野	63	中野西	64	中野西	60	関 淳平 有賀 航太	(中野西)	33
13	玉木 翔也 民野 健樹	(中野西)	中野西	60	須坂	61	長野西	76(2)	上田 伊織 山崎 真志	(日大)	34
14	土屋 海翔 長谷川健人	(日大)	須坂	61	須坂	61	長野西	76(2)	北川原 傑 小池 魁斗	(篠ノ井)	35
15	酒井 純 菅沼 大晟	(吉田)	須坂	61	屋代	61	長野西	76(2)	中村 遥弘 豊田 弘	(須坂)	36
16	豊田 彩也斗 久保 大樹	(須坂)	屋代	61	屋代	61	長野西	76(2)	宮本 和夢 鈴木 大智	(屋代)	37
17	中山 泰介 富田 啓太	(屋代)	屋代	63	屋代	61	長野西	76(2)	山崎 正人 竹内 亮人	(長野西)	38
18	大塚 海飛 新井 裕太	(坂城)	屋代	76(2)	屋代	61	長野西	76(2)	滝澤 侑弥 岩原 慶	(日大)	39
19	浦澤 宏太 中澤 侑己	(日大)	日大	61	屋代	61	長野西	76(2)	菅沼 祐希 藤澤 廉	(須坂園)	40
20	中林 巧 堀 新	(中野西・坂城)	長野	62	屋代	61	長野西	76(2)	角田 玲音 中谷 隆志	(須坂)	41
21	若林 奎樹 月岡 丈刀	(長野)	屋代	60	屋代	61	長野西	76(2)	和田 樹 松本 竜士	(長野南)	42
			優勝		屋代	60	長野西	76(3)	田中 眞紘 飯塚 俊太	(屋代)	43

17 中山 泰介 (屋 代) ———— 吉田 3位
富田 啓太 ———— 61
32 白井 泰地 (吉 田) ————
木下 靖之 ————

B級女子ダブルス

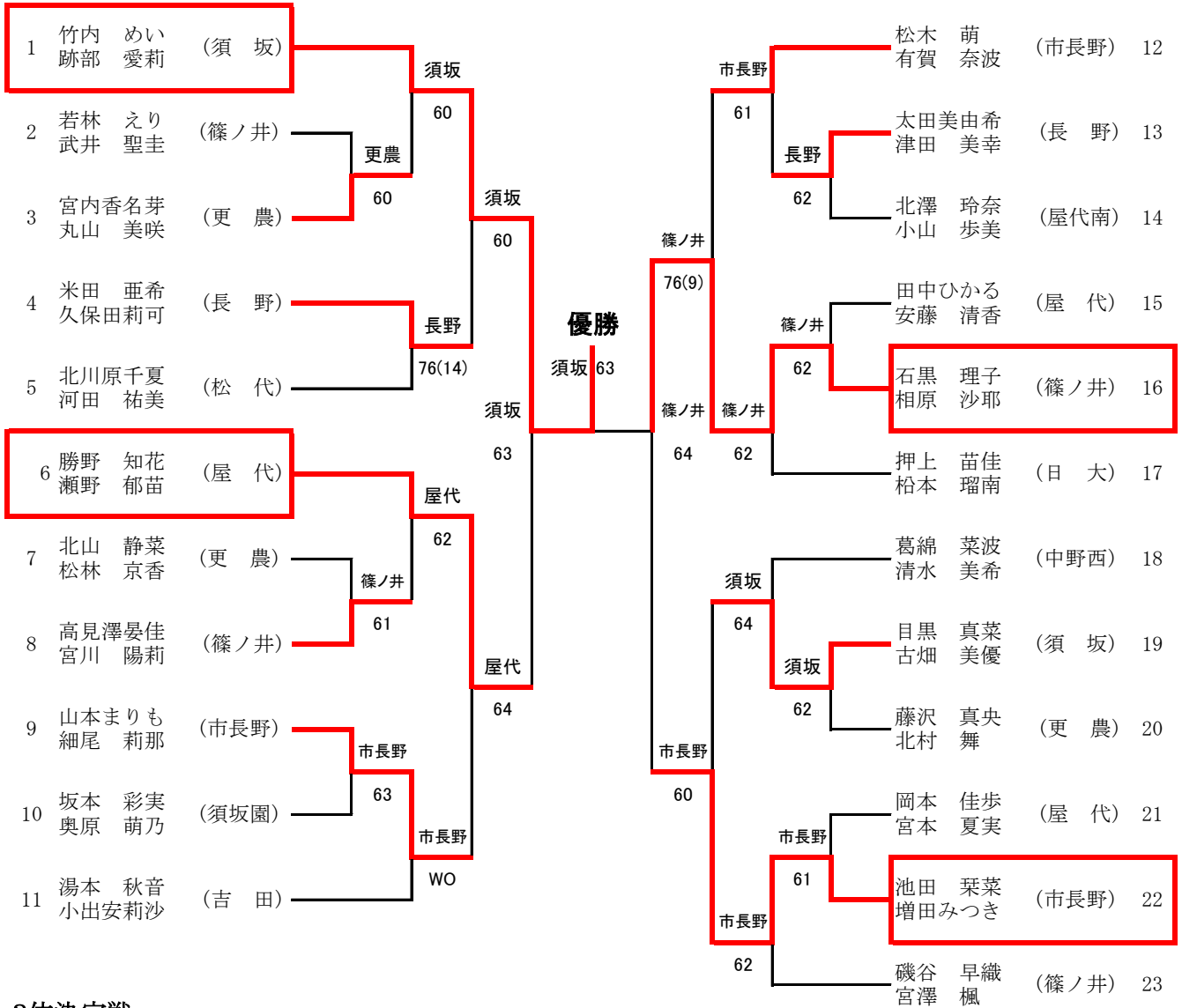

3位決定戦

